

**BauderPRIMO KL**  
**BauderPRIMO KL BR**  
Punti di ancoraggio  
Istruzioni di montaggio



Questo documento contiene le istruzioni di montaggio e d'uso, oltre alla documentazione di montaggio e al protocollo di manutenzione. La documentazione deve essere conservata vicino all'impianto e deve essere letta prima dell'uso.

# Istruzioni d'uso

## BauderPRIMO KL / BauderPRIMO KL BR

### **Prima dell'uso o del montaggio del prodotto BauderPRIMO, leggere attentamente questo manuale di istruzioni.**

Il dispositivo di ancoraggio BauderPRIMO KL serve come punto di ancoraggio per sistemi di arresto caduta e trattenuta dei dispositivi di protezione individuale (DPI). La variante BauderPRIMO KL BR è progettata per l'uso con i sistemi a fune BR1/BR6/BR8. Entrambi i modelli sono adatti per l'installazione su tetti con aggraffatura tonda e doppia aggraffatura. Se montato correttamente e utilizzato secondo le istruzioni, il dispositivo di ancoraggio protegge l'utente, in combinazione con un adeguato sistema di arresto caduta o trattenuta, da una caduta al suolo o su altri ostacoli. I dispositivi di ancoraggio BauderPRIMO KL e BauderPRIMO KL BR sono testati secondo la norma SN EN 795:2012 Tipo A. Possono essere utilizzati esclusivamente per lo scopo descritto in questo manuale, ovvero la protezione contro le cadute. Non è consentito utilizzarli come occhiello di trasporto o per il sollevamento di carichi.

### **Requisiti per l'utente**

L'utilizzo dell'impianto è consentito solo a persone che abbiano completato con successo un corso DPI per la protezione contro le cadute. Condizioni di salute come problemi cardiaci o circolatori, l'influenza di alcol o farmaci possono compromettere la sicurezza durante il lavoro in altezza. In questi casi, l'uso dell'impianto deve essere evitato. Deve inoltre essere disponibile un piano di salvataggio con le misure necessarie in caso di caduta.

### **Modifiche e riparazioni**

Non possono essere apportate modifiche o aggiunte all'impianto senza il previo consenso scritto del produttore. Le riparazioni devono essere eseguite esclusivamente su istruzione del produttore.

### **Rischio di sicurezza per la combinazione di elementi**

La combinazione di singoli elementi può comportare un rischio per la sicurezza. Pertanto, tutti gli elementi devono essere verificati da una persona autorizzata per assicurarne la compatibilità.

### **Verifica prima dell'uso**

L'utente è tenuto a controllare l'impianto prima di ogni utilizzo per garantirne il corretto funzionamento (vedere la lista di controllo nella pagina seguente).

### **Limitazioni d'uso**

Per motivi di sicurezza, il dispositivo di ancoraggio deve essere messo fuori servizio se: 1. Ci sono dubbi sulla sicurezza dell'utilizzo (es. danni come crepe o rotture); 2. L'impianto è stato sollecitato a seguito di una caduta; 3. L'impianto è stato esposto a sostanze chimiche; 4. Si è verificato un fulmine; 5. Sono state rilevate deformazioni; 6. È presente usura; 7. È stata rilevata corrosione. Dopo una caduta o in presenza di danni, l'impianto può essere riutilizzato solo dopo un'ispezione e l'autorizzazione scritta da parte di una persona autorizzata dal produttore.

### **Durata d'uso**

I materiali utilizzati sono resistenti alla corrosione se mantenuti correttamente e montati in condizioni ambientali normali. Considerando le limitazioni d'uso sopra indicate, l'impianto può essere utilizzato indefinitamente.

### **Accessori**

Il dispositivo di ancoraggio BauderPRIMO deve essere utilizzato esclusivamente in combinazione con imbracature di sicurezza conformi alla norma EN 361, assorbitori di energia secondo la norma EN 355 e cordini secondo la norma EN 354, seguendo le istruzioni del rispettivo produttore. Il cordino conforme alla norma EN 354 deve essere dotato di un sistema di regolazione della lunghezza. Il moschettone deve avere un'apertura di almeno 16 mm.

### **Devono essere utilizzati esclusivamente pezzi originali.**

#### **Indice**

Istruzioni d'uso .....	2
Istruzioni di montaggio .....	6
Documentazione di montaggio .....	9
Protocollo di manutenzione .....	11

### Capacità di carico

Il dispositivo di ancoraggio BauderPRIMO è progettato per resistere a sollecitazioni in tutte le direzioni parallele alla struttura. Ogni punto di ancoraggio può essere utilizzato per assicurare un massimo di due persone.

### Utilizzo del DPI

Prima di utilizzare il dispositivo di ancoraggio BauderPRIMO, è necessario verificare e garantire l'altezza libera richiesta sotto l'utente. È importante assicurarsi che, in caso di caduta, la caduta libera sia ridotta al minimo. L'altezza libera necessaria dipende dai componenti del sistema di arresto caduta (imbracatura e cordino), dalla loro massima estensione e dallo spostamento del punto di ancoraggio, corrispondente all'altezza del supporto. Questa misura deriva dall'estensione dell'assorbitore di energia utilizzato, dallo spostamento dell'imbracatura sul corpo (dettagliato nel manuale del DPI), dall'altezza dell'utente e da un margine di sicurezza aggiuntivo di un metro.

È fondamentale considerare il carico massimo consentito dalle sporgenze dell'edificio e la lunghezza massima di utilizzo quando si utilizza un sistema di trattenuta.

L'altezza minima richiesta si calcola tenendo conto dei seguenti fattori:

- Deformazione del dispositivo di ancoraggio (max 1000 mm, a seconda dell'altezza del supporto H),
- più il cordino inclusi gli assorbitori di energia secondo le norme EN 355 e EN 354 (fare riferimento ai rispettivi manuali).

### Riparazioni e manutenzione

Le riparazioni sul dispositivo di ancoraggio devono essere eseguite esclusivamente dal produttore o da un fornitore qualificato. Il dispositivo di ancoraggio BauderPRIMO deve essere ispezionato periodicamente, almeno una volta all'anno, dal produttore o da un tecnico qualificato autorizzato, secondo le istruzioni del produttore. Durante l'ispezione, deve essere controllata anche l'etichettatura del prodotto. I risultati dell'ispezione devono essere documentati nel regi-

stro di manutenzione integrato, poiché l'efficacia e la durata dell'impianto – e quindi la sicurezza dell'utente – dipendono da ciò.

### Pulizia

Le parti metalliche devono essere pulite con un panno dopo l'uso. Altri metodi di pulizia, come la pulizia chimica, non sono consentiti.).

### Lista di controllo per l'impiego dell'impianto

**Prima di ogni utilizzo di BauderPRIMO si deve eseguire un controllo di affidabilità in base ai seguenti punti:**

- Controllare se il montaggio del punto di ancoraggio è corretto, in base alla documentazione di montaggio
- Il numero di serie sulla targhetta del DPI e nella documentazione di montaggio devono coincidere
- Esclusione di danni da corrosione
- Esclusione di deformazioni
- Esclusione di condizioni limitanti, come quelle descritte nella pagina 2
- Assicurare l'ancoraggio stabile di BauderPRIMO (eseguire prove manuali scuotendo il punto di ancoraggio)
- Assicurare la vite ad anello (avvitarla completamente, controllare che la sede della vite ad anello sia stabile)
- L'equipaggiamento personale di sicurezza (DPI) deve essere completo, integro ed utilizzabile su questo impianto anticaduta e deve essere regolato conformemente alle istruzioni d'uso.
- Agganciare i moschettoni dell'equipaggiamento personale di sicurezza direttamente nell'anello e chiudere.

# (1) Baumusterprüfbescheinigung

(2) Nr. der Baumusterprüfbescheinigung: **ZP/B088/23**

(3) Produkt: **Anschlageinrichtung Typ A  
Typ: Primo Klemme**

(4) Hersteller: **Sicherheitskonzepte Breuer GmbH**

(5) Anschrift: **Broekhuysenerstr. 40, 47638 Straelen**

(6) Die Bauart dieser Produkte sowie die verschiedenen zulässigen Ausführungen sind in der Anlage zu dieser Baumusterprüfbescheinigung festgelegt.

(7) Die Zertifizierungsstelle der DEKRA Testing and Certification GmbH bescheinigt, dass diese Produkte die grundlegenden Anforderungen gemäß den unter Punkt 8 aufgeführten Normen erfüllen. Die Ergebnisse der Prüfung sind in dem Bericht PB 23-094 niedergelegt.

(8) Die Normanforderungen werden erfüllt durch Übereinstimmung mit

**DIN EN 795:2012**

**DIN CEN/TS 16415:2017**

(9) Diese Baumusterprüfbescheinigung bezieht sich nur auf die Konzeption und die Baumusterprüfung der beschriebenen Produkte in Übereinstimmung mit den genannten Normen. Für Herstellung und Inverkehrbringen der Produkte sind gegebenenfalls weitere Anforderungen zu erfüllen, die nicht durch diese Bescheinigung abgedeckt sind.

(10) Diese Baumusterprüfbescheinigung ist bis zum 22.06.2028 gültig.

DEKRA Testing and Certification GmbH  
Bochum, den 23.06.2023

A handwritten signature in black ink, appearing to be "A. Breuer", written over a horizontal line.

Geschäftsführer

## Tipo di targhetta

Significato della marcatura



- 1** Produttore del dispositivo di ancoraggio
- 2** Tipo di dispositivo di ancoraggio conforme EN 795:2012  
Tipo A: punti di ancoraggio singoli, ancorati stabilmente nel sottofondo  
Tipo B: punti di ancoraggio asportabili facilmente, non montati stabilmente,  
p. es. sistemi di bloccaggio  
Tipo C: sistemi di protezione a cavo  
Tipo D: sistemi a binari  
Tipo E: punti di ancoraggio temporanei, stabilizzati mediante il proprio peso
- 3** Denominazione del tipo di prodotto
- 4** Conformità alla norma  
Il prodotto è collaudato e conforme alla norma DIN/EN 795:2012
- 5** Numero massimo di utilizzatori del punto di ancoraggio singolo
- 6** Numero di serie o numero di caricamento  
Questo numero deve essere trascritto nel protocollo di manutenzione
- 7** Simbolo dell'informazione come rimando alle istruzioni d'uso
- 8** Numero di controllo
- 9** Sede notificata per la prova

## Certificato di esame del tipo (BMP)

Anschlageinrichtung Typ A

Typ: Primo Klemme

### Produttore

Sicherheitskonzepte Breuer GmbH  
Broekhuysener Strasse 40  
D-47638 Straelen

### Sede notificata per la prova del campione edile

DEKRA EXAM GmbH  
Dinnendahlstr. 9  
D-44809 Bochum

# Istruzioni di montaggio

## BauderPRIMO KL / BauderPRIMO KL BR

Dispositivo di ancoraggio per fissare l'equipaggiamento personale di sicurezza anticaduta.

Il dispositivo di ancoraggio deve essere fissato solo su tetti con aggraffatura in zinco di titanio, alluminio, rame, acciaio inox e lamiera in acciaio rivestita del rispettivo produttore.

### Componenti BauderPRIMO KL / BauderPRIMO KL BR

- 1 barra di fissaggio con morsetti
- 2 mezzi morsetti posizionati all'interno
- 2 mezzi morsetti posizionati all'esterno
- 1 set di materiale di fissaggio (viti, dischi)

### Utensili necessari

- Chiave dinamometrica 30 Nm
- Chiave per dadi SW 17 + SW 24

### Distanza minima

- Distanza minima di 2,5 m sul bordo del tetto

### Preparazione per il montaggio

Prima di montare BauderPRIMO KL / BauderPRIMO KL BR, si deve controllare la capacità di carico della struttura portante del tetto. Si devono rispettare le norme tecniche. Le forze massime, che nella prassi possono essere trasmesse dal dispositivo di ancoraggio nel dispositivo edilizio, sono:

- qualora sia impiegato da una persona = 6 kN
- qualora sia impiegato da due persone = 7 kN
- qualora sia impiegato da tre persone = 8 kN

### Requisiti minimi sottofondo

Dati sul materiale	min. spessore del materiale (mm)
alluminio	0,7
Rame	0,6
Lamiera in acciaio inox	0,5
Lamiera in acciaio	0,6
Zinco di titanio	0,7

### Distanze di montaggio nei tetti metallici

Distanze di montaggio in caso di punto di ancoraggio singolo:

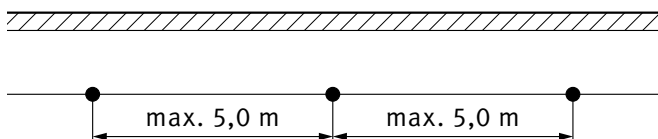

Distanze di montaggio in caso di impianti a cavo:

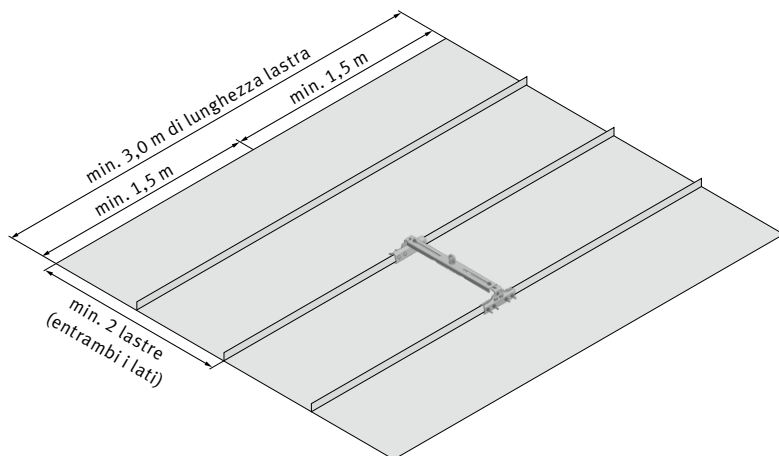
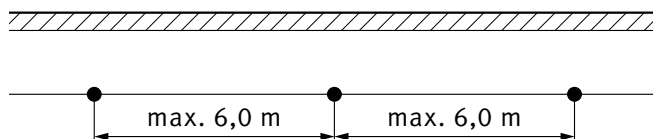

## Fasi di montaggio

- 1 L'installazione del dispositivo di ancoraggio avviene con una distanza minima consigliata di 2,5 m sul bordo del tetto. Le distanze intermedie dei singoli dispositivi di ancoraggio devono essere, nell'utilizzo come impianto a cavo, max. 6,0 m. La divergenza sull'orizzontale deve essere max. 15°. Il dispositivo di ancoraggio deve essere fissato soltanto su tetti con aggraffatura in zinco di titanio, alluminio, acciaio inox e lamiera in acciaio rivestita dei rispettivi produttori, ove è possibile un fissaggio su una larghezza di piastra tra 320 mm e 640 mm.

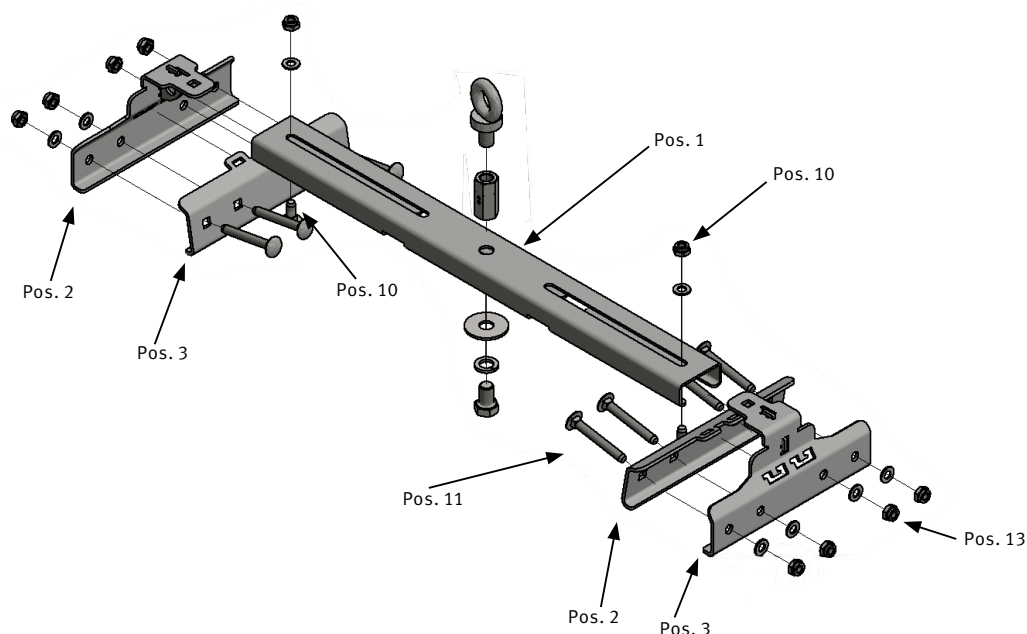

- 2 Posizionare il dispositivo di ancoraggio premontato con la guida di fissaggio (pos. 1) e i due mezzi morsetti (pos. 2/3) sulla lamiera grecata. In base alla misura dell'aggraffatura può essere utile per posizionare o impostare la larghezza di costruzione dei mezzi morsetti uno smontaggio del mezzo guscio che si trova all'interno (pos. 3).

L'allineamento centrale del dispositivo di ancoraggio sull'aggraffatura deve essere mantenuto. Qui si devono rispettare le distanze di sicurezza sul bordo del tetto (angolo di caduta). Infine serrare le 8 viti e i dadi autobloccanti (pos. 11 + 13) uniformemente con una coppia di serraggio di 30 Nm, nel farlo assicurarsi che la posizione e l'allineamento di entrambi i morsetti di aggraffatura sia uniforme.

Dopo aver fissato entrambi i mezzi morsetti sui traversini aggraffatori, si devono fissare i 2 collegamenti bullonati (pos. 10) dell'impostazione della larghezza di costruzione con una coppia di serraggio di 30 Nm.

- 3** Dopo i lavori di montaggio, si devono controllare tutti i collegamenti bullonati del BauderPRIMO KL / BauderPRIMO KL BR sulla coppia di serraggio conforme di 30 Nm.  
(Collegamento bullonato M10 = coppia di serraggio 30 Nm)

BauderPRIMO KL come unico punto di ancoraggio

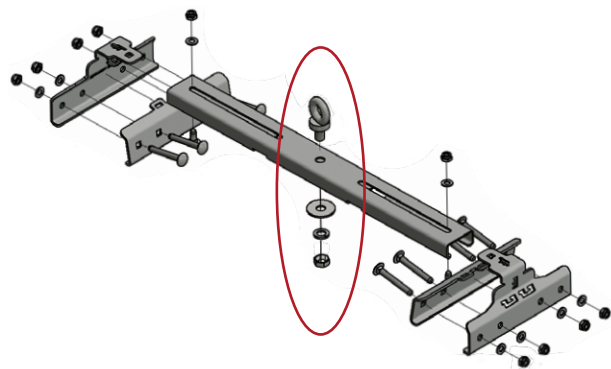

BauderPRIMO KL BR nel sistema a cavo

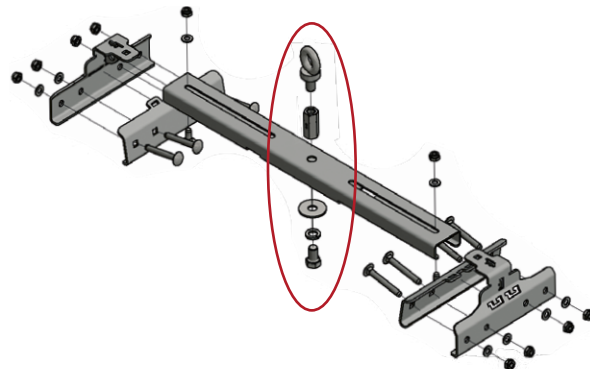

Se si utilizza BauderPRIMO KL come unico punto di ancoraggio, la vite è fissata con un dado. Se invece si utilizza il morsetto nel sistema a cavo, la vite è montata con un dado lungo e una controvite.

# Documentazione di montaggio

## BauderPRIMO KL / BauderPRIMO KL BR

### Oggetto

Indirizzo ..... Ordine no. ....  
NAP/luogo ..... Tipo di edificio .....  
Aggiunta all'indirizzo ..... Forma del tetto .....

### Ditta assemblatrice

Indirizzo ..... Montatore .....  
NAP/luogo ..... E-mail .....  
Telefono ..... Telefono diretto .....

### Elenco di controllo per il montaggio

- Targhetta e numero di serie del prodotto riconoscibili
- I requisiti del sottofondo riguardo il tipo di lamiera, lo spessore minimo del materiale e la larghezza della piastra sono soddisfatti
- Le viti di entrambi i mezzi morsetti sono serrate uniformemente con dadi autobloccanti con una coppia di serraggio di 30 Nm
- L'allineamento centrale del dispositivo di ancoraggio sulla graffatura è rispettato
- Il collegamento bullonato dell'impostazione della larghezza di costruzione (2 pezzi) è serrato con una coppia di serraggio di 30 Nm
- Tutti i collegamenti bullonati sono controllati nella coppia di serraggio conforme di 30 Nm
- Vite ad anello incollata
- Utilizzare tutti i componenti consegnati
- Conservare la documentazione per immagini e documentare il montaggio di tutti i punti di ancoraggio

### Classe di equipaggiamento

Questo impianto è realizzato, nel momento del montaggio, per l'impiego nella seguente classe di equipaggiamento:

- Classe 1, sistema di arresto caduta con lunghezza massima della corda in m .....
- Classe 2, sistema di trattenuta con lunghezza massima della corda in m .....
- Classe 3

Prima di ogni utilizzo dell'impianto si deve controllare la classe dell'equipaggiamento, adeguando la lunghezza della corda in modo corrispondente all'ambiente.

### Momento torcente raggiunto

Punto di ancoraggio	Nm:	Punto di ancoraggio	Nm:	Punto di ancoraggio	Nm:	Punto di ancoraggio	Nm:	Punto di ancoraggio	Nm:
1		9		17		25		33	
2		10		18		26		34	
3		11		19		27		35	
4		12		20		28		36	
5		13		21		29		37	
6		14		22		30		38	
7		15		23		31		39	
8		16		24		32		40	

Data: ..... Ditta assemblatrice: ..... Firma del montatore: .....

## Piano di protezione anticaduta



**PSA entsprechend der Tätigkeit benutzen**  
*EPI utiliser selon l'activité*  
*DPI usare secondo l'attività*

