

Hirnholzverbinder EGCL



Schmales Holz, starker Verbinder

Der neu entwickelte, zweiteilige Hirnholzverbinder EGCL ist für anspruchsvolle Hauptträger-Nebenträger-Anschlüsse sowie für Stützen-Riegel-Anschlüsse prädestiniert – insbesondere wenn schmale Hölzer z. B. bei Glasfassaden eingesetzt werden sollen.

Je nach gewünschtem Design kann der EGCL komplett verdeckt oder mit Schattenfuge installiert werden. Er ist in alle Richtungen belastbar und ermöglicht Anschlüsse mit Neigungen von -15° bis $+90^\circ$ sowie Schrägen von 15° bis 165° . Entsprechend überdeckt, erreicht er zudem einen Brandwiderstand bis R30.

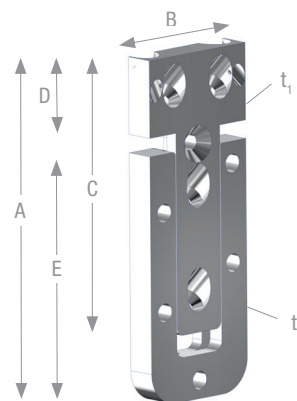

ETA-07/0245
DoP-e07/0245



Produktabmessungen

Tabelle 1

Art. Nr.	Abmessungen [mm]						Anzahl Löcher			
	A	B	C	D	E	$t_1 = t_2$	U-Platte $\varnothing 5,0$ 90°	T-Platte $\varnothing 4,0$		
							45°	90°		
EGCL60	61	35	48	21	40	8	3	3+2	1	
EGCL90	89	35	76	21	68	8	5	4+2	1	
EGCL120	117	35	104	21	96	8	7	5+2	1	
Fräs- und Montageschablone passend für EGCL60 bis EGCL120								Fräser $\varnothing 16$ mm Kopierhülse $\varnothing 30$ mm		

Vorteile

- CE-Kennzeichnung
- Einbau: mit Schattenfuge oder ganz verdeckt
- In alle Richtungen belastbar
- Mit Brandwiderstand R30 ausführbar
- schmales Design und daher für Glasfassaden geeignet
- Für geneigte und schräge Anschlüsse

Befestigung

Die T-förmige Einschubplatte wird mit TTUFS-4,0x60 Senkkopfschrauben am Nebenträger befestigt. Die Schrauben werden unter 45° Neigung geführt eingedreht. Die U-förmige Tragplatte wird am Hauptträger mit CSA5,0xl Verbinder Schrauben angeschlossen.

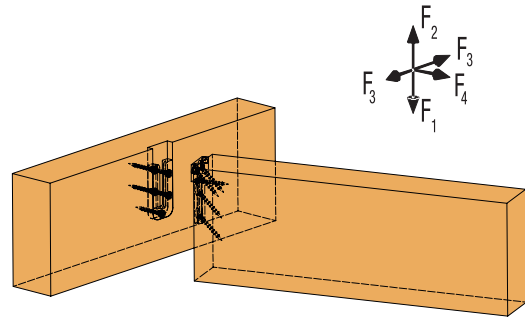

Der EGCL ist ideal für großzügige Glasfassaden.

Charakteristische Werte der Tragfähigkeit

Tabelle 2

Art. Nr.	Verbindungsmittel im Hauptträger bzw. Stütze CSA 5,0x40	Senkkopfschraube mit Vollgewinde im Nebenträger TTUFS 4,0x60	Charakteristische Werte der Tragfähigkeit je Anschluss in [kN] ¹⁾ bei Mindestabmessung des Nebenträgers [mm]					
			Höhe	Breite		R _{2,k}	R _{3,k}	R _{4,k}
				40	60			
EGCL60	3	4+2 im HT	100	5,3	6,7	3,1	1,5	2,3
EGCL90	5	5+2 im HT	120	5,9	8,9	3,6	1,8	3,1
EGCL120	7	6+2 im HT	150	7,5	11,1	4,2	2,2	3,9

1) Die angegebenen Werte gelten für die Mindestabmessungen des Nebenträgers. Bei größeren Querschnitten und abweichenden Schrauben Angaben in der ETA.

2) Bei einer Kraft ausschließlich in F1 Richtung, kann auf die zwei Schrauben durch den Kopf der T-förmigen Einschubplatte verzichtet werden.

Charakteristische Werte der Tragfähigkeit inkl. Verstärkungsschrauben

Tabelle 3

Art. Nr.	Verstärkungsschrauben im Nebenträger VG 4,0xl ¹⁾	Charakteristische Werte der Tragfähigkeit R _{3,k} je Anschluss in [kN] ¹⁾ bei Mindestabmessung des Nebenträgers [mm]					
		Höhe	Breite				
			40	50	60	70	80
EGCL60	3	100	2,6	3,3	3,9	4,6	5,2
EGCL90	3	120	3,1	3,9	4,7	5,4	6,2
EGCL120	4	150	3,9	4,9	5,9	6,8	7,8

1) Die Verstärkungsschrauben 5 mm kürzer als die Breite des Nebenträgers wählen.

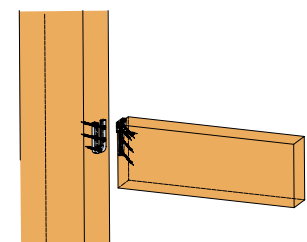
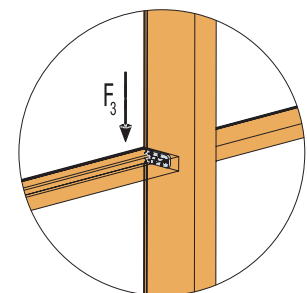

Stützenanschluss